

**Ferrure automatisée avec interface SMI pour 2 volets coulissants en bois ou en métal jusqu'à 60 kg, avec rail de roulement vissé en applique. Montage au plafond ou sur linteau. En option, avec profil d'angle pour un montage mural.**

**Produits phares**



**Confort**

Système automatisé équipé d'une interface avec le système de commande du bâtiment  
Utilisation individuelle optimisée de la lumière naturelle



**Esthétique**

Façade évolutive et vivante avec des éléments de design intéressants

**Spécifications techniques**



Max. 60 kg



Max. 3200 mm



650-1200 mm  
(surface max. du volet 3.84 m<sup>2</sup>)



28-40 mm

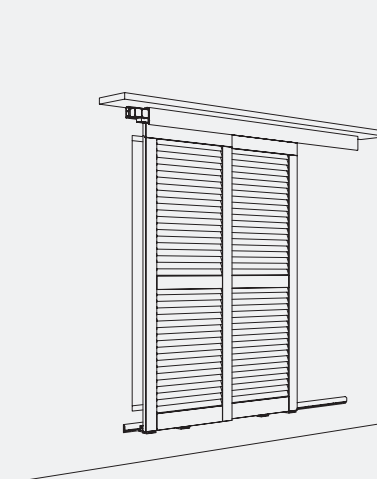

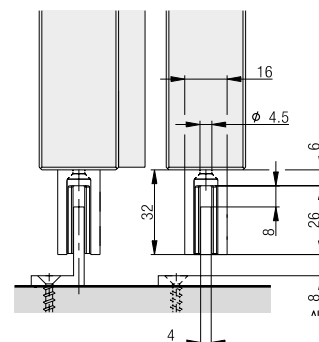
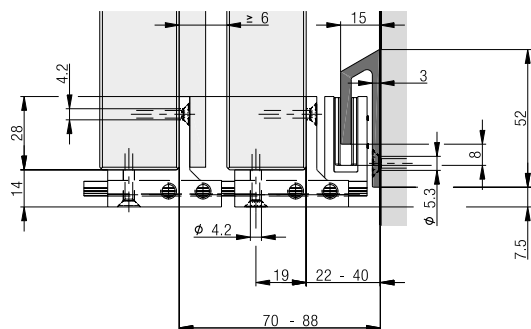
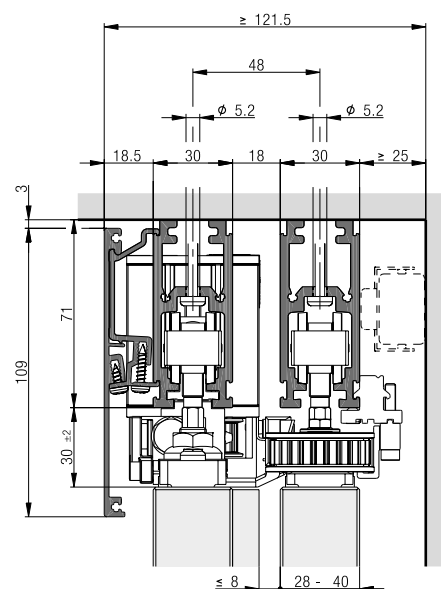
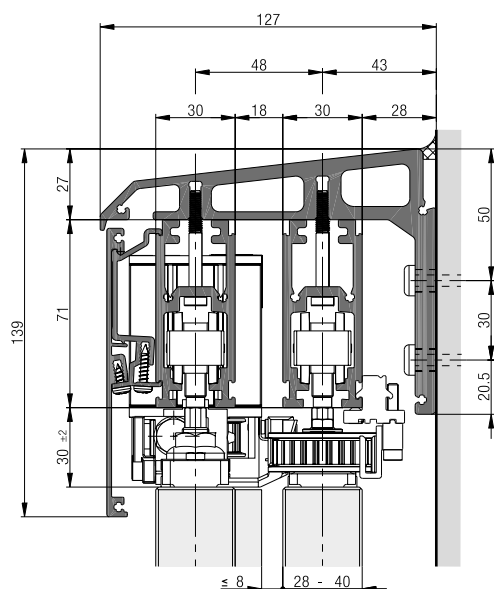

**Exemples de montage**



**Garniture pour 2 volets coulissants jusqu'à 60 kg**

	N°.
Hawa Frontslide 60 Matic Telescopic, pour 2 volets coulissants	25135

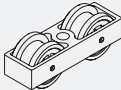
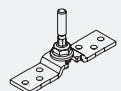
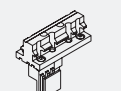
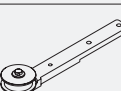
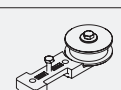
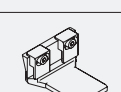
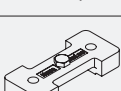



**Garniture composée de :**

		25135	N°.
	Chariot à 2 galets matière plastique, M8	4	17119
	Étrier de fixation, avec vis porteuse M8, acier inoxydable	4	24562
	Pièce de serrage pour courroie dentée	1	24777
	Poulie mobile et réglable, avec plaque de fixation, long	1	20139
	Poulie mobile et réglable, avec plaque de fixation, courte	1	20140
	Entraîneur, large	1	20141
	Plaque de réception pour entraîneur, large	1	20246
	Courroie dentée, 2.7 m, renforcée de fibres de verre, noire	1	20208

**Garniture Motronic 60 SMI**

	N°.
Hawa Motronic 60 SMI pour Hawa Frontslide 60 Matic, commande, serrure à courroie crantée et poulie mobile incluses	30520

**Garniture composée de :**

		30520	N°.
	Hawa Motronic 60 SMI avec commande intégrée et câble de raccordement muni d'un connecteur Wieland pré monté	1	30298
	Connecteur Wieland pour Hawa Motronic 60/100/140 SMI	1	30277
	Poulie mobile et réglable pour automate	1	24792
	Serrure à courroie crantée	1	19654
	Butée d'extrémité, aluminium	2	24786

**Courroie dentée**
**Calcul de la longueur de la courroie dentée :  
2 x largeur de l'installation**

	N°.	
	Courroie dentée, 2.7 m, renforcé de fibres de verre, noire	20208
	Courroie dentée, 5 m, renforcé de fibres de verre, noire	19667
	Courroie dentée, 8 m, renforcé de fibres de verre, noire	19682
	Courroie dentée, 10 m, renforcé de fibres de verre, noire	19668
	Courroie dentée, 15 m, renforcé de fibres de verre, noire	20370
	Courroie dentée, 50 m, renforcé de fibres de verre, noire	19669

**Rails de roulement**

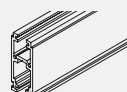
	mm	N°.
	3500	24839
	6000	24795
	sur mesure	24796

**Rails de guidage**

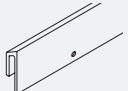
		mm	N°.
	Rail de guidage, aluminium, anodisé, percé	6000	24460
		sur mesure	24462

**Profils d'angle pour 2 niveaux de coulissement**

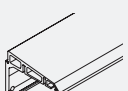
		mm	N°.
	Profil équerre, pour deux plans de coulissement, aluminium, anodisé, percé	6000	21384
		sur mesure	21385
	Profil équerre, pour deux plans de coulissement, aluminium, percé	6000	21386
		sur mesure	21387

**Pivots de raccordement pour rails de roulement et profils d'angle**

		N°.
	Goujons de raccordement, kit de 6 pièces	17221

**Vis de montage pour profils d'angle**  
**Pour fixer le rail de roulement parfaitement sur le profil d'angle, il faut utiliser la vis de montage spéciale.**

		N°.
	Vis de montage spéciale, pour fixation de rail de roulement sur profil porteur en équerre, kit de 10 pièces (3 pièces par mètre)	19774

**Caches**

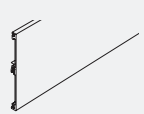
		mm	N°.
	Cache, aluminium, anodisé	3500	24845
		6000	24808
		sur mesure	24809
	Cache, aluminium	6000	24810
		sur mesure	24811



**Pièces de fixation du cache**

		N°.
	Éléments de fixation de caches pour rail de roulement, au moins tous les 500 mm, kit de 5 pièces	24767

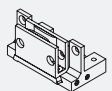
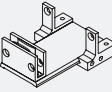
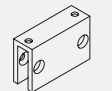
**Guidages**

		N°.
	Guide inférieur, court, pour rail de guidage	24543
	Guide inférieur, long, pour rail de guidage	24544
	Pièce de guidage, à visser	24542

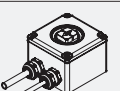
**Boîtier de mise en service**

		N°.
	Boîtier de mise en service	23789
	SMI adaptateur pour boîtier de mise en service	30363

**Accessoires**



		N°.
	Caches côté façade pour deux plans de coulissement, montage mural, aluminium, anodisé, 1 paire	24821
	Caches côté façade pour deux plans de coulissement, montage mural, aluminium, 1 paire	24824

### Données techniques Hawa Motronic 60 SMI

Entraînement avec commande intégrée, avec interface SMI 3.0 BF, testé selon CE

Alimentation :	100 – 240 VAC, 50/60 Hz, 30 W
Fusible en amont max. :	16 A
Catégorie de surtension :	II
Classe de protection :	I
Plage de température :	-20° C à +60° C
Niveau d'encrassement :	1
Niveau de protection IP :	IP 54
Vitesse max. :	100 mm/s
Force d'entraînement max. :	100 N
(protection interne contre la surcharge)	
Éléments de commutation :	sur place
Dispositif de disjonction du réseau :	sur place

### Plaque signalétique

<b>Hawa Motronic 60</b>			I- →
Artikel-Nr.	30298	<b>Hawa</b>	
Kontakt	www.hawa.com		
Charge	20ZZ/YYYYYY		I+ →
Key-ID	0016XXXXXX, Bj: 20ZZ		
Antriebskraft max. 100 N, IP54			
100-240 VAC, 50/60 Hz, 30 W			
Geschwindigkeit max. 10 cm/s			
Betriebstemp. -20 °C bis +60 °C			

### Commande et pilotage de l'installation

L'installation peut être pilotée avec les commutateurs usuels pour stores.

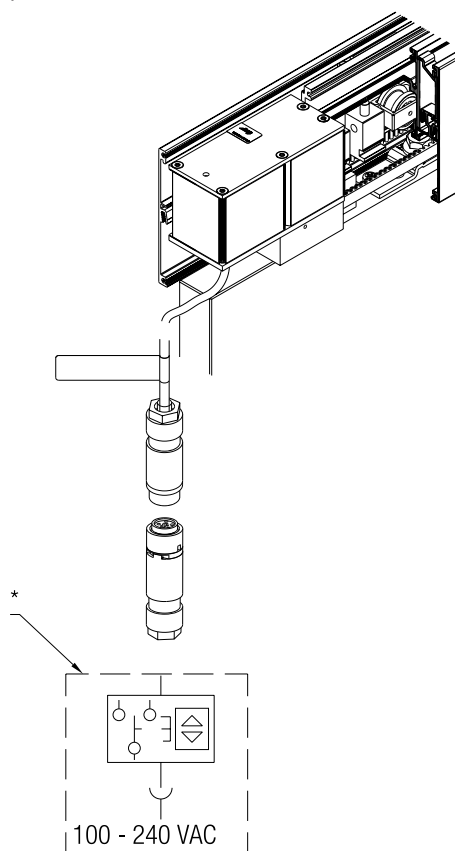

\* côté bâtiment

### Montage des pièces de fixation du cache

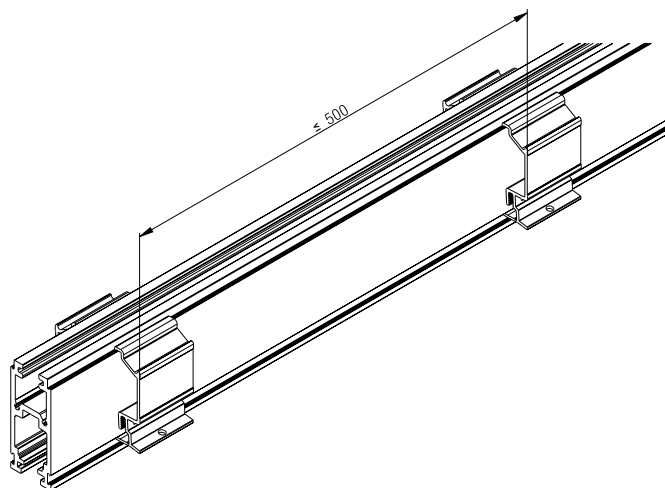

**Calculs de la largeur du volet coulissant**

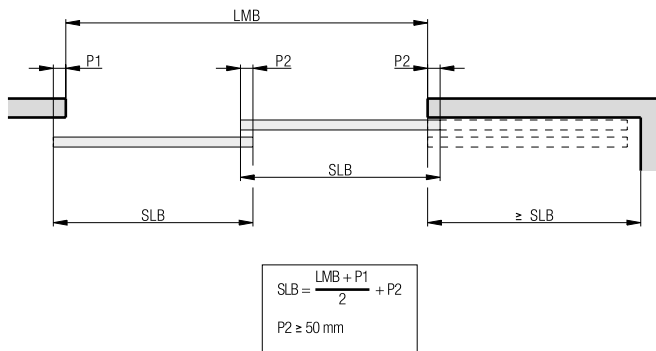

- AB = Largeur de l'installation
- LMB = Largeur intérieure
- SLB = Largeur du volet coulissant
- P = Chevauchement des volets coulissants
- LS1 = Rail de roulement interne
- LS2 = Rail de roulement externe
- FS = Rail de guidage
- M = Espace minimal pour l'unité d'entraînement

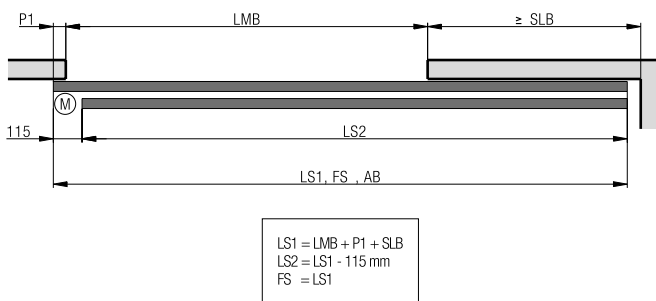

**Points de suspension**

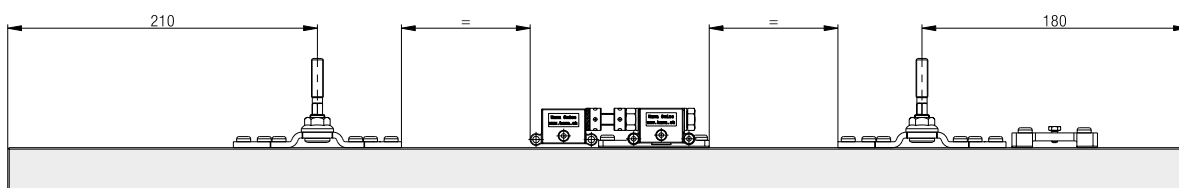

Guidages

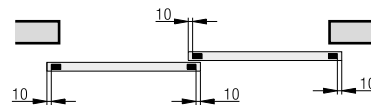
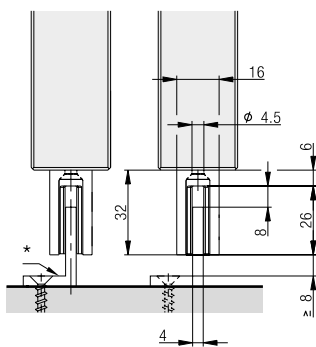
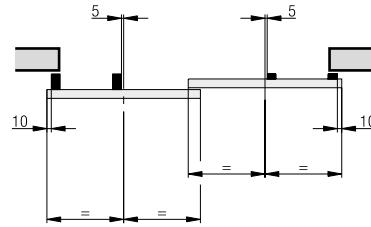
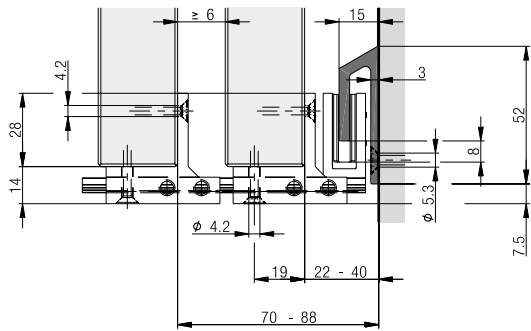

\* côté bâtiment

**Planification/exécution**

- Résistance à la corrosion catégorie 4 selon la norme EN 1670(très haute résistance)
- Aperçu des classes de résistance au vent à partir de la page 198

Plus d'informations sur le produit sont disponibles sur [www.hawa.com](http://www.hawa.com).